

## LNA 70 MA Art.Nr.:1012-MA



### Produktbeschreibung

Der LNA 70 MA ist ein selektiver Empfangsvorverstärker, der in einem Mastgehäuse verbaut ist. Bei niedrigem Rauschmaß und hoher Verstärkung bietet er auch sehr hohe Großsignalfestigkeit. Dieser Verstärker ist mit einem GaAs MMIC der neusten Technologie auf hochwertigem Mikrowellensubstrat in SMD Technologie aufgebaut und ist bedingungslos stabil (k Faktor kleiner als 1 bis hinauf zu 10 GHz). Der Eingangskreis des Verstärkers ist mit HQ Bauelementen in Kammerbauweise aufgebaut und für die bestmöglichen Rauscheigenschaften optimiert. Der Bandpass am Ausgang des Verstärkers sorgt für eine gute Bandselektion, damit alle Signale, die außerhalb des Nutzbandes liegen, wirksam unterdrückt werden. Der LNA 70 MA wird in Zweikabel-Sende-/Empfangsanlagen zusammen mit dem AS-3000 Antennenumschalter und einem Leistungsverstärker verwendet. Dabei benötigt der Leistungsverstärker keine Umschaltrelais. Der LNA 70 MA ist für EME, Meteorscatter, Aurora, Troposcatter und Contestbetrieb hervorragend geeignet.

### Technische Daten

Frequenzbereich:	430-440 MHz
Rauschmaß @ 20°C:	0,8 dB
Verstärkung, typ.:	22 dB
Rückflussdämpfung:	
Eingang:	20 dB
Ausgang:	22 dB
OIP3:	32 dBm
IIP3:	10 dBm
Max. Eingangspegel:	20 dBm
Betriebsspannung:	8-14 V
Stromaufnahme:	110 mA
Gehäuseabmessungen:	108 x 59 x 84 mm
Gewicht:	140 g
Anschlussnorm:	N-Buchse

### Anschlusshinweise

In Anlagen, die nur für den Empfang bestimmt sind, wird der Vorverstärker über die koaxiale Ausgangsleitung vom Antenneneingang des Empfängers ferngespeist. Bei Empfängern, die keine LNA Spannungsversorgung am Antenneneingang ausgeben, muss eine DC Weiche, z.B. DCC 5000 pro, dem Antenneneingang des Empfängers vorgeschaltet werden. Bei Anwendung des AS-3000 Umschalters (Split-Betrieb) wird dieser Vorverstärker über die koaxiale Ausgangsleitung des Vorverstärkers vom Sequenzer mit Spannung versorgt.

Beispiele der Beschaltung von Anlagen mit Anwendung des LNA 200 MA sind in den Blockschaltbildern dargestellt.

**Achtung!** Der LNA 70MA besitzt keine Send/Empfangs Umschaltung. Zu hohe Signalpegel am Eingang oder am Ausgang des Verstärkers können das Gerät beschädigen.

### Hinweise zum Umweltschutz



Elektrische und elektronische Geräte dürfen nicht mit dem Hausmüll entsorgt werden. Diese sind in gesondert eingerichteten Sammelstellen-, oder in der Verkaufsstelle abzugeben. Verpackungsmaterialien sind zu trennen und über den Hausmüll nach Stoffsorte zu entsorgen.

### Wartung, Pflege

Öffnen Sie das Gerät nicht. Das Gerät enthält keine wartbaren Teile. Wenn Sie bei technischen Fragen Unterstützung benötigen, oder im Servicefall, wenden Sie sich bitte per e-Mail an: [technik@ssb-electronic.de](mailto:technik@ssb-electronic.de)

### Sicherheit, Gewährleistung

Das Produkt ist für Kinder ungeeignet. Das Verpackungsmaterial und das Gerät können Kleinteile enthalten, die verschluckt werden können.

Reparaturen dürfen nur von Fachpersonal durchgeführt werden, jedoch erlischt bei Öffnung des Gerätes, oder unsachgemäßem Gebrauch, jeglicher Gewährleistungsanspruch.

Eine Garantie wird nicht gegeben. Dieses Gerät entspricht der Niederspannungsrichtlinie 2006/95/EG, als auch 2004/108/EG, 2002/96/EG, 1999/44/ E

### Konformitätserklärung



Hiermit wird erklärt, dass das o.g. Produkt alle für das Produkt relevanten Vorschriften im Anwendungsbereich der Richtlinien 73/23/EWG, 89/336/ EWG und 99/5/EG des Rates erfüllt.

Hersteller: SSB-Electronic GmbH,  
Am Pulverhäuschen 4, 59557 Lippstadt/Germany

Technische Änderungen vorbehalten. Inhalte dieses Dokuments sind geistiges Eigentum der SSB-Electronic GmbH. Eine Vervielfältigung ist nur mit ausdrücklicher, schriftlicher Genehmigung erlaubt.

### Ansprechpartner:

E-Mail: [technik@ssb-electronic.de](mailto:technik@ssb-electronic.de)  
Telefon: +49 (0) 2941-93385-0  
Internet: [www.ssb-electronic.de](http://www.ssb-electronic.de)

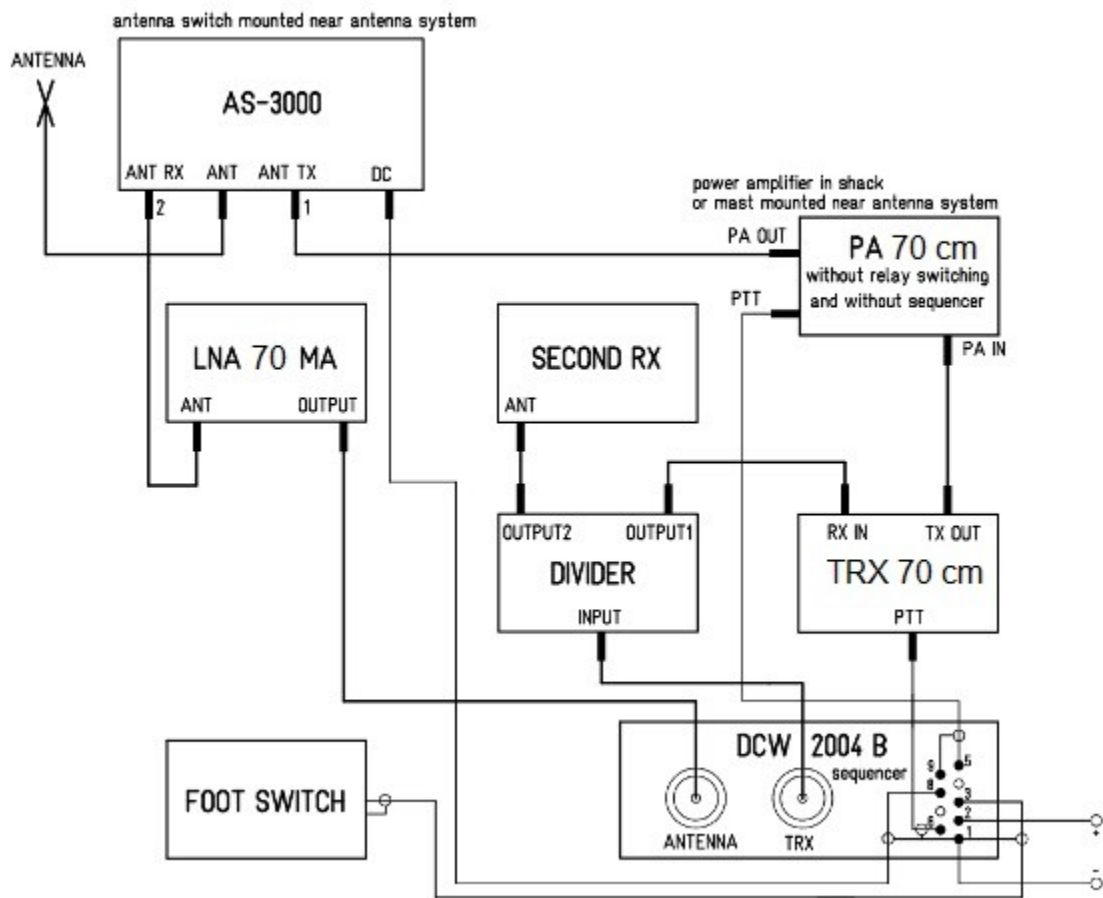

LNA 200 MA in einer Sende-/Empfangsanlage mit Zweitempfänger und einem Leistungsverstärker ohne Umschaltrelais.

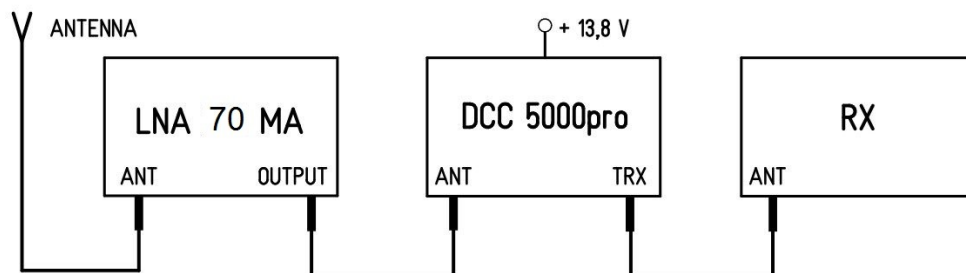

LNA 200 MA in einer Empfangsanlage mit Fernspeisung über eine Gleichspannungsweiche.